

EMBOUS A ROTULE DE PIVOT PJ

www.jacques-point.fr

EXCLUSIVITES, CARACTERISTIQUES TECHNIQUES AMELIOREES

Tarifs en application au 1^{er} février 2011.

Tarifs en euros TVA 19.6%.

+ PORT Eventuel

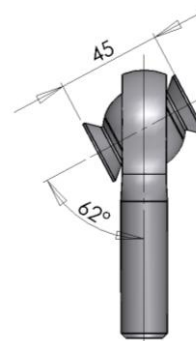
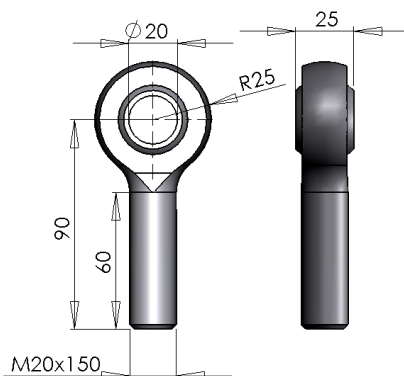

Embout à Rotule nu

Ø de perçage de la bille 20mm Pas de la queue de rotule M20x150.

Angle de débattement maximal 62°.

Jeu réduit et bille chromée dure.

En remplacement de la rotule Peugeot SPORT : RBJ79MG.

Réf. PJ20/16D = embout à rotule avec graisseur à Droite

Réf. PJ20/16G = embout à rotule avec graisseur à gauche.

PU HT = 143,00 €.

PU TTC = 171.03 €.

Entretoise Grand débattement

Ø Int. 16. Zinguée noire

Réf. ENTRETOISE-025

PU HT = 11,35 €.

PU TTC = 13.57 €.



Accessoires

- | | | | |
|-----------------------------------|-------------------|-----------------|------------------|
| • Erou Bas 20x150 zingué | Réf. KMR20x150 | PU HT = 2,70 €. | PU TTC = 3.23 €. |
| • Arrêtoir à souder Ø Int. 20 | Réf. ARRETOIR-001 | PU HT = 2,25 €. | PU TTC = 2.69 €. |
| • Erou frein M16x150 CL10 NYLSTOP | | PU HT = 4,00 €. | PU TTC = 4.78 €. |

Axe de pivot Ø 16 (205/309...)

Réf. PE205AXE

PU HT = 31,50 €.

PU TTC = 37.67 €.

Axe de pivot Ø 18 (206...)

PU HT = 58,80 €.

PU TTC = 70.32 €.

ATELIER POINT – ZAE Fraidière – 38380 ST CHRISTOPHE SUR GUIERS

Tel. 04 76 66 00 84 - Fax. 04 76 66 03 92 – infos@jacques-point.fr

N° TVA Intracommunautaire : FR 67 314 994 682— N° SIRET : 314 994 682 000 32—Code APE : 2932 Z— IBAN FR76 1780 6007 9375 7275 3600 062